

LAVERDA RACING TEAM KONSTANZ DAS LAVERDA-PARADIES

Andy Wagner
Oberlohnstr. 3 (Im Neuwerk)
D-78467 Konstanz
Tel. 0049-7531/61198
Fax 0049-7531/53737
Internetshop: www.laverda-paradies.de



- ☞ bonnes connaissances techniques grâce à une longue expérience en course avec Laverda
- ☞ Important stock de pièces détachées : neuves et d'occasion, presque 3500 références disponibles
- ☞ transformation des culasses au sans-plomb
- ☞ réalésage des cylindres
- ☞ révision et tuning moteur, homologation TUV
- ☞ bref, s'il s'agit de Laverda, vous êtes à la bonne adresse !

CIRCULAIRE DE NOEL 2007 rédigée par Andy

D Dieser Rundbrief ist in Deutsch, Französisch und Englisch erhältlich
GB This newsletter is available in German, English and French
F Cette circulaire est disponible en allemand, français et anglais

Chers amis des Laverda,

Une fois de plus, l'année se termine et Noël approche à grand pas.

Avant les fêtes nous tenons à vous faire connaître des choses importantes, car lorsque l'information circule bien, tout se passe mieux des deux côtés!

Comme toujours nous serons fermés à partir de Noël, plus précisément du 24/12/2007 au 31/01/2008 (pas d'horaires téléphoniques). Nous serons tout de même au travail.

Nous ne passerons pas tout ce temps à paresser. Nous avons une grande quantité de travaux demandés par nos clients à finir durant cette période. Pour moi pendant ces 5 semaines, ce sera en plus le sprint final en ce qui concerne le catalogue 1000. En janvier 2008, toute notre énergie sera concentrée sur ce catalogue 3 cylindres, afin qu'il soit disponible fin avril 2008, du moins nous l'espérons. Le catalogue 750 est pratiquement terminé aussi, mais on ne peut pas travailler entre 60 et 80 heures toutes les semaines, il faudra donc encore plusieurs mois pour son achèvement total. La première circulaire 2008 vous sera expédiée quand le catalogue 3 cylindres sera disponible, vous serez donc informés en temps voulu.

JANUAR 01	FEBRUAR 02	MÄRZ 03	APRIL 04	MAI 05	JUNI 06
1 Di Neujahr 001	1 Fr 002	1 So 001	1 Di -Geschlossen	1 Di -Geschlossen	1 So 001
2 Mi 002	2 Sa Maria Lohresee 003	2 So 002	2 Mi -Closed	2 Fr 002	2 Mo 002
3 Do 003	3 So 004	3 Mo 003	3 Do -Ferne	3 So 004	3 Di 003
4 Fr 004	4 Mo Rosenmontag 005	4 Di 004	4 Fr 005	4 So 005	4 Mi 004
5 Sa 005	5 Di Faschachtel 006	5 Mi 005	5 Sa 006	5 Mo -Geschlossen	5 Do 005
6 So 006	6 Mi Nachmittags 007	6 Do 006	6 So 007	6 Di -Closed	6 Fr 006
7 Mo 007	7 Do 008	7 Fr 007	7 Mo 008	7 Mi -Ferne	7 Sa 007
8 Di 008	8 Fr 009	8 So 008	8 Di 009	8 Do 009	8 So 008
9 Mi 009	9 Sa 010	9 So 009	9 Mi 010	9 Fr 010	9 Mo 009
10 Do 010	10 So 011	10 Mo 010	10 Do 011	10 Sa 011	10 Di 010
11 Fr 011	11 Mo 012	11 Di 011	11 Fr 012	11 So 012	11 Mi 011
12 Sa 012	12 Di 013	12 Mi 012	12 Sa 013	12 Mo 013	12 Do 012
13 So 013	13 Mi 014	13 Do 013	13 So 014	13 Di 014	13 Fr 013
14 Mo -Geschlossen	14 Do 015	14 Fr 014	14 Mo 015	14 Mi 015	14 Sa 014
15 Di -Closed	15 Fr 016	15 So 015	15 Di 016	15 Do 016	15 So 015
16 Mi -Ferne	16 Sa 017	16 So 016	16 Mi 017	16 Fr 017	16 Mo 016
17 Do 017	17 Sa 018	17 Mo 017	17 Do 018	17 So 018	17 Di 017
18 Fr 018	18 So 019	18 Di 018	18 Fr 019	18 Mo 019	18 Do 018
19 Sa 019	19 Mi 020	19 Do 019	19 Sa 020	19 Di 020	19 Fr 019
20 So 020	20 Mi 021	20 Do 020	20 So 021	20 Di 021	20 Fr 020
21 Mo 021	21 Do 022	21 Fr 021	21 Mo 022	21 Mi 022	21 Sa Sommerfest 021
22 Di 022	22 Fr 023	22 So 022	22 Di 023	22 Do 023	22 So 022
23 Mi 023	23 Sa 024	23 So 023	23 Mi 024	23 Fr 024	23 Mo 023
24 Do 024	24 Sa 025	24 Mo 024	24 Do 025	24 So 025	24 Di -Geschlossen
25 Fr 025	25 Mo 026	25 Di 025	25 Fr 026	25 Mi 026	25 Mi -Closed
26 Sa 026	26 Di 027	26 Mi 026	26 Sa 027	26 Do 027	26 Do -Ferne
27 So 027	27 Mi 028	27 Do 027	27 So 028	27 Fr 028	27 Fr 027
28 Mo 028	28 Do 029	28 Fr 028	28 Mo 029	28 Mi 029	28 Sa 028
29 Di 029	29 Fr 030	29 So 029	29 Di 030	29 Do 030	29 So -Ferne
30 Mi 030	30 So 031	30 Mo 030	30 Mi 031	30 Fr 031	30 Mo 030
31 Do 031	31 Mi 031	31 Do 031	31 Do 031	31 Sa 031	31 Do 031

Malgré la fermeture du 24/12/2007 au 31/01/2008, les commandes seront traitées!

L'expérience des années passées a montré que les commandes affluaient en décembre et janvier, notre service d'expédition continuera donc à fonctionner normalement.

Bien que nous ne répondions pas au téléphone du 24/12/2007 au 31/01/2008, toutes les commandes passées par fax, courrier ou mieux via notre site internet seront traitées une fois par semaine selon le principe suivant:

Les commandes qui nous seront parvenues avant lundi 12 heures, seront enregistrées le lundi, et préparées le mardi. Donc si tu passes une commande le lundi avant 12 heures, celle-ci sera expédiée le lendemain. Mais si tu commandes le mardi l'expédition ne sera faite que la semaine suivante. De cette façon le délai maximum de traitement de la commande sera d'une semaine, selon le jour de semaine auquel tu auras passé commande, ceci dans la période entre le 24/12/2007 et le 31/01/2008. Ce système est très pratique pour nous, et nous espérons que cela est acceptable pour nos clients durant cette saison hivernale. A partir de février, tout redeviendra normal avec nos horaires téléphoniques habituels.

Nous sommes toujours en sous-effectif

Malgré nos recherches intensives, nous n'avons toujours pas trouvé de collaborateur(trice) supplémentaire suffisamment qualifié(e) et polyvalent(e) pour maintenir le niveau de qualité et de fiabilité autant du service d'expédition de pièces que de l'atelier. Alfred, Luis et moi travaillons en moyenne au moins 60 heures par semaine, souvent bien plus. Luise, Anne et Dagmar, qui sont employées à temps partiel pour le service expédition, comptabilité et bureautique fournissent un travail remarquable et font beaucoup d'heures supplémentaires. Jusqu'à ce que ce problème d'effectif soit réglé, nous avons décidé de continuer à fermer une semaine par mois en 2008. Vous trouverez toutes ces périodes de fermeture ainsi que les dates des rallyes du 1er mai et Pastis rallye sur le calendrier Janvier-Juin 2008 ci-joint.

J'espère que je pourrai participer au rallye du 1er mai en Italie et au Pastis rallye en France, car ces 2 rendez vous constituent les 6000 à 8000 km en Laverda les plus importants de la saison. Durant les autres périodes de fermeture, les horaires téléphoniques seront supprimés et l'expédition de pièces sera également suspendue, afin que nous puissions travailler de manière effective à d'autres choses. Par exemple le nouveau catalogue 750. Ou alors notre nouveau site internet, qui doit surpasser tout ce qui s'est vu jusqu'à présent. La programmation est terminée, mais il faut y intégrer plusieurs milliers de photographies de pièces ainsi que les explications techniques s'y rapportant, basées sur nos catalogues. Il reste beaucoup à faire, mais on s'y attaque!

Nouveau numéro de téléphone provisoire pour les horaires téléphoniques 15-18 heures, l'ancien numéro 0049 – (0)7531 - 6 11 98 sert de répondeur pour indiquer ce nouveau numéro qui va lui même changer en février 2008.

Le clonage humain n'existe pas pour le moment et n'existera jamais je l'espère, il n'y a donc qu'un seul Andy.

A cause des problèmes de personnel dont j'ai parlé ci-dessus, je ne peux pas être à la fois à l'atelier, dans notre service graphique pour la conception des catalogues et la gestion de l'internet, à notre service d'expédition et répondre au téléphone en même temps. A l'avenir, on pourra donc nous joindre par ce nouveau numéro de téléphone portable uniquement pendant nos horaires du lundi au jeudi de 15 à 18 heures.

Ce système est à l'essai depuis novembre 2007 avec le résultat positif escompté. Je suis joignable au téléphone en plusieurs endroits, ce qui est vraiment très pratique pour moi.

De plus, nous avons constaté que facilement 50% de nos clients, y compris ceux de l'étranger, nous téléphonent depuis un portable, cela n'entraîne donc en principe pas de frais supplémentaires pour vous.

D'autres raisons pour notre fermeture une semaine par mois - Notre énorme production de pièces

Quelle que soit la pièce d'origine qui arrive à épuisement, nous la faisons refabriquer en série de 20, 50 ou 100 unités. Sans regarder à la dépense. C'est d'ailleurs ce qui rend mon travail si intéressant et attachant. Je fais le travail d'un responsable d'expédition d'une entreprise de logistique, je m'occupe de la comptabilité, je gère le département graphique et développe toutes les idées pour les catalogues et internet. Je ne sais pas programmer, mais je livre les données et orientations afin que l'entreprise qui fait cela pour nous sache précémeent comment le faire. Ensuite, il y a les révisions de moteurs, les restaurations totales à organiser et réaliser, notre service téléphonique de conseil technique. Il y a aussi le rôle de l'ingénieur-technicien, qui examine la pièce, imagine comment la réaliser de la façon la plus simple mais également la plus fiable possible et à un prix de revient raisonnable et si possible fidèle à l'original. Et l'outilleur qui réalise l'impossible, construit des prototypes, surveille la production et contrôle les pièces terminées, détecte les éventuels défauts de fabrication et bien souvent corrige par fraisage et tournage les petites imperfections afin que notre stock soit alimenté par des pièces impeccables.



2



Vous connaissez maintenant toutes les facettes de mon travail quotidien intéressant, varié et exigeant. Et vous comprenez mieux pourquoi il est tellement difficile de trouver quelqu'un pour nous assister. Comme je ne peux pas me dédoubler, nous sommes obligés de sous-traiter beaucoup de choses. Mais cela demande également beaucoup d'organisation, de préparation et énormément de temps.

Quand nos nouveaux catalogues seront terminés, les semaines de fermeture doivent avant tout servir à l'avancement de la production de pièces

Nous vous montrons ici deux de nos projets très ambitieux: **Bild 1** montre le kit d'origine de sélecteur à gauche pour Laverda 1000-180°, **Bild 2** montre le même kit pour Jota à commandes reculées. Avec ces deux kits le sélecteur des Laverda 1000-180° passe de droite à gauche et la commande de frein arrière passe à droite. Le dernier de ces kits d'origine a été vendu durant la saison 2007. Il est donc grand temps de les refabriquer à neuf, réaliser des schémas, et monter des prototypes pour essais sur différentes Laverda afin de les rendre compatibles avec tous les modèles. Le fait que ces kits sont composés de nombreuses pièces différentes les rend particulièrement complexes à réaliser. C'est bien plus d'une semaine de calme total qu'il faut afin de bien se concentrer sur un tel projet.

Biellettes de freins Laverda 2ème modèle

Un excellent exemple qui démontre qu'il faudrait tout faire soi-même. Si seulement on avait assez de temps disponible... Nous avons fourni une pièce d'origine, ainsi que des schémas et une page entière de description technique précise à plusieurs entreprises spécialisées dans la découpe laser, le formage ainsi que le polissage et chromage de telles pièces, afin qu'elles puissent nous faire une proposition pour une quantité de 100 pièces de la grande et 100 pièces de la petite bielle. Voici le problème n°1: après environ 3 mois d'attente, seulement 2 parmi les 6 entreprises ont réussi à nous faire une offre, bien qu'elles nous aient promis un résultat immédiat. Nous avons en plus eu le plus grand mal à récupérer notre modèle auprès des 4 autres entreprises, ce que nous avons réussi après plusieurs mois et de nombreuses relances téléphoniques.



Une des deux entreprises qui nous avaient fait une offre a obtenu le contrat (on nous avait promis un délai de livraison de 4 semaines). Après 4 mois, nous avons enfin obtenu le prototype pour contrôler toutes les cotes. Sur **bild 3** vous pouvez voir **en bas** la pièce d'origine, **au milieu** ce premier prototype, trop court de 10 mm. Après un entretien téléphonique très désagréable, plusieurs relances et deux mois d'attente supplémentaire nous avons reçu un 2ème prototype. L'amélioration était notable, il ne manquait plus que 5 mm! Mais un nouveau défaut avait fait son apparition, la courbure était au mauvais endroit, **voir bild 3 en haut**. Nous avons arrêté là notre collaboration avec cette entreprise. Après une perte de temps de 6 mois, nous avons donné le contrat à l'autre entreprise qui nous avait fait une offre. Le délai prévu pour la livraison du 1er prototype était de 4 à 6 semaines. A ce jour nous n'avons même pas encore récupéré le modèle que nous avons fourni. **Mais tout s'arrange**, car nous allons le faire nous-même. Sur **Bild 4** vous pouvez voir l'outil réalisé par notre meilleur fraiseur sur tour numérique. Avec cet outil la bielle est formée à la presse, ce que nous devrions pouvoir réaliser dans nos propres ateliers avec notre presse de 16 tonnes. Le programme de découpe laser de la bielle est conçu par une excellente entreprise avec laquelle nous travaillons depuis longtemps. Le polissage sera réalisé par nous et nous enverrons le tout au chromage. Nous espérons donc que ces bielles seront bientôt à nouveau disponibles, car nous avons plusieurs commandes en reliquat. Je pense que vous comprenez mieux pourquoi nous fermons et ne répondons pas au téléphone une semaine par mois. Nous avons besoin de ce temps pour la refabrication de pièces parmi lesquelles nous vous montrons ci dessus 4 exemples en 3D que nous faisons réaliser depuis longtemps.

Bild 5 moyeu de roue avant à rayons et double disque

Bild 6 moyeu de roue arrière à rayons et frein à disque



Bild 7 support pour compte-tours et compteur de vitesse Smith
Bild 8 carter de transmission primaire 180°



J'ai gardé le meilleur pour la fin: le premier livre traitant de Laverda en allemand, voir Bild 9, référence n° 0-83 pour 35 €

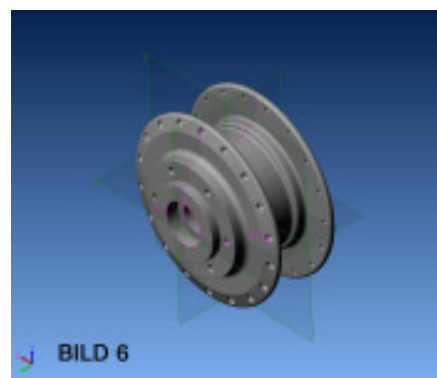
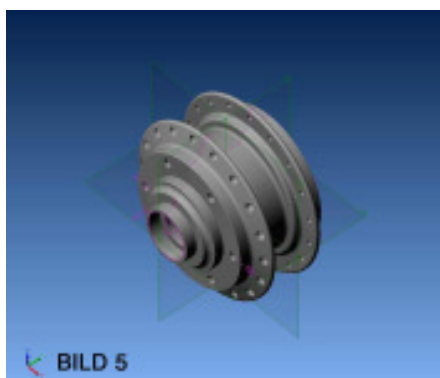
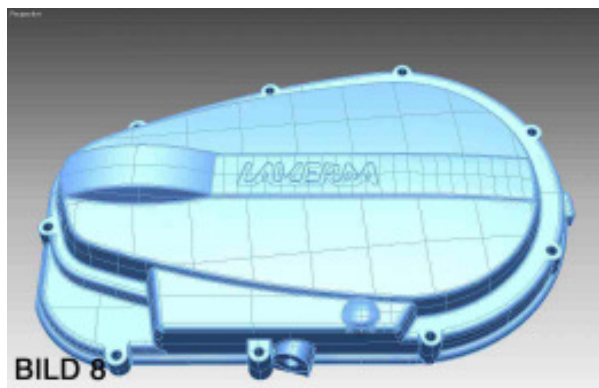
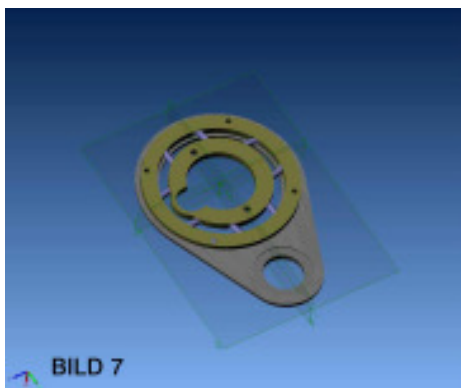

Le français Jean Louis Olive s'est donné beaucoup de peine et a mis plus de 2 ans pour réaliser ce livre. Un éditeur allemand l'a fait traduire en allemand. C'est donc le premier livre traitant de LAVERDA en langue allemande qui en 176 pages contient l'histoire complète de Laverda de 1949 à 1989 avec des photos dont certaines inédites provenant des archives personnelles de Piero Laverda. Vous pouvez obtenir ce livre exceptionnel en format 26x26 cm au prix très raisonnable de 35 € et disponible immédiatement chez nous. Ce serait une bonne idée pour ton amie ou épouse, comme Noël n'est pas très loin..

Je voudrais en profiter pour remercier les plus de 400 clients qui ont répondu à notre appel et m'ont envoyé des e-mails avec de magnifiques photos de leurs machines à insérer dans nos nouveaux catalogues. D'un coup nous avons un choix énorme. Merci beaucoup, cela nous a vraiment fait plaisir!

Joyeuses Fêtes, une bonne année et Forza Laverda de la part de

Andy Wagner et Team